

	Dach Fassade Schindel
	Aufzug Stiegenhaus Glas
	Fensterumrahmung Fassade Kupfer
	Wandverkleidung Innenraum Schranktür Ahorn

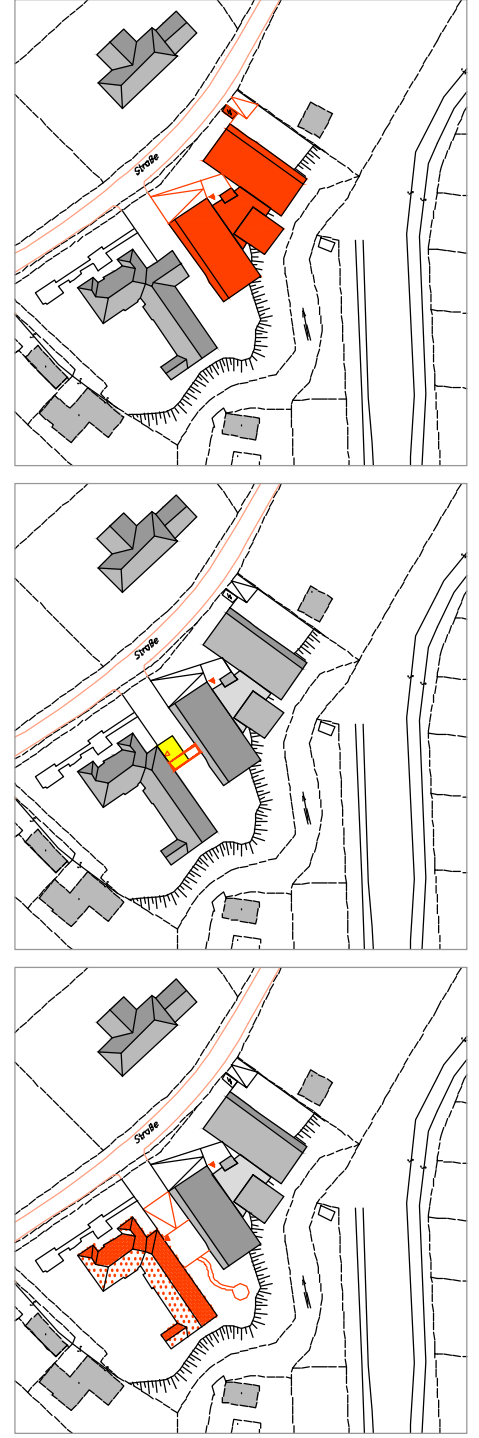
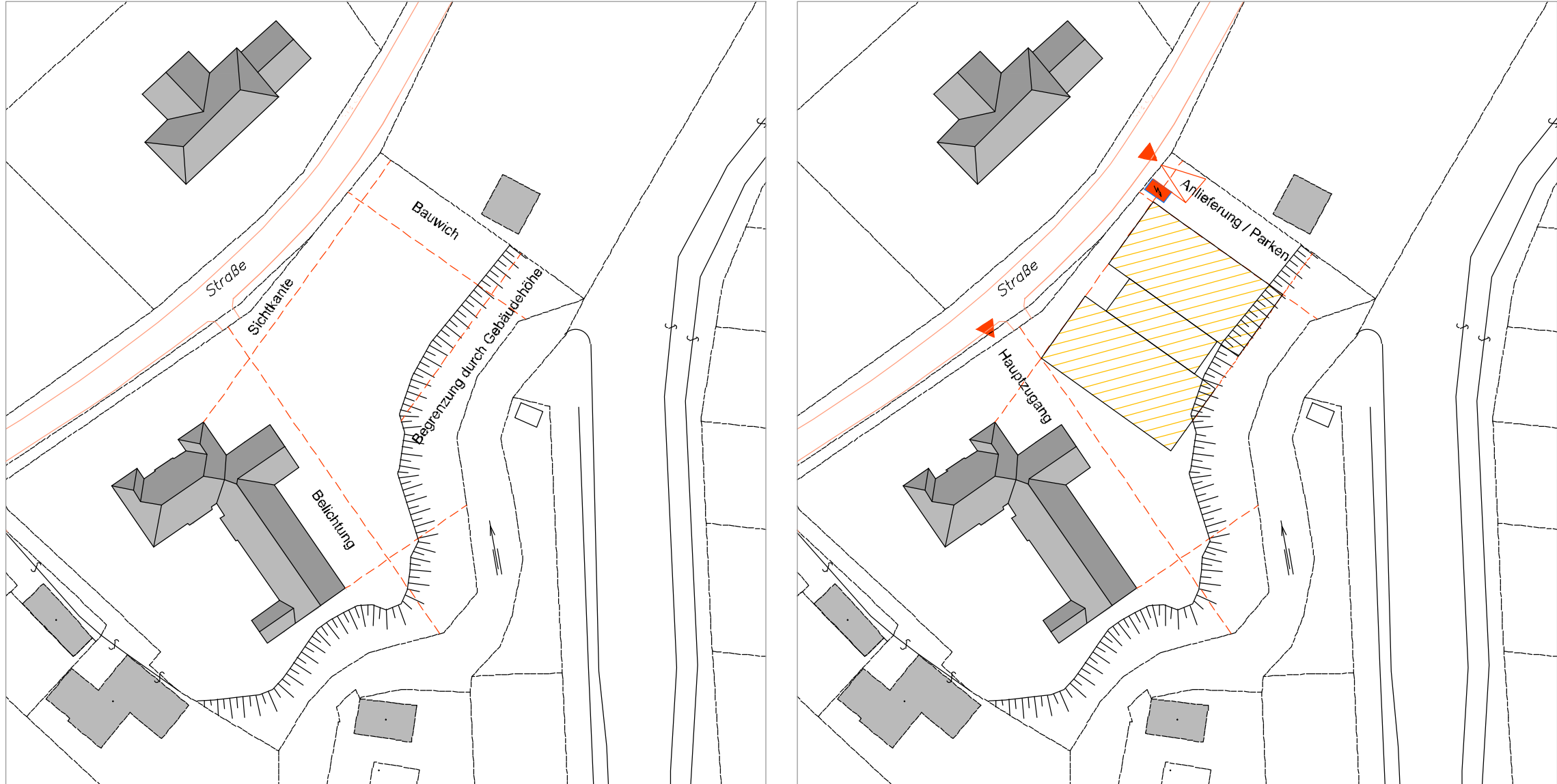

	Regal Nachtkasten Sideboard Schichtstoffplatte
	Aufenthaltsraum Linol 1
	Zimmer Vorraum Linol 2
	Verkehrsflächen Feinsteinzeug

Städtebauliche Organisation
Der bestehende Altbau soll in seiner räumlichen Wirkung erhalten bleiben.
Der Zwischenraum zwischen Alt- und Neubau soll als Kommunikationsraum funktionieren.

Bebauungsstudie 2
Optimierte Organisation der Baumassen
Durch die Gebäudekanten definierter Vorplatz

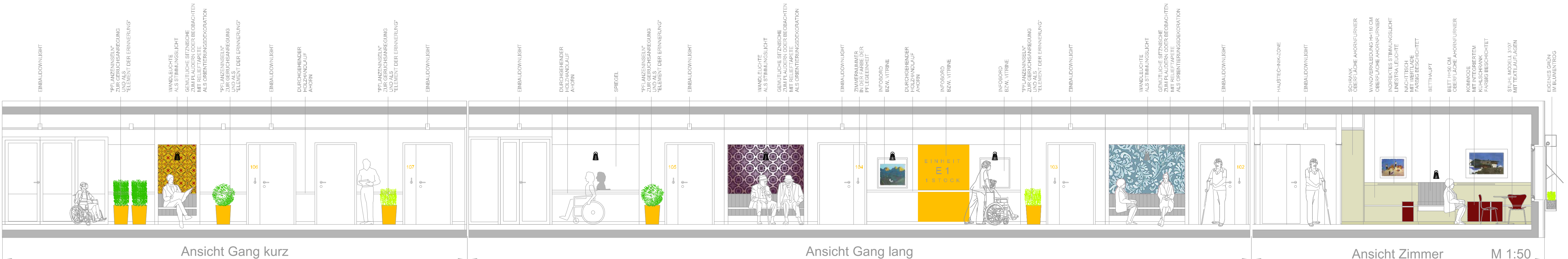



Ansicht Süd - West



Ansicht Nord - West



Ansicht Süd - Ost



Ansicht Nord - Ost



Schnitt 1-1

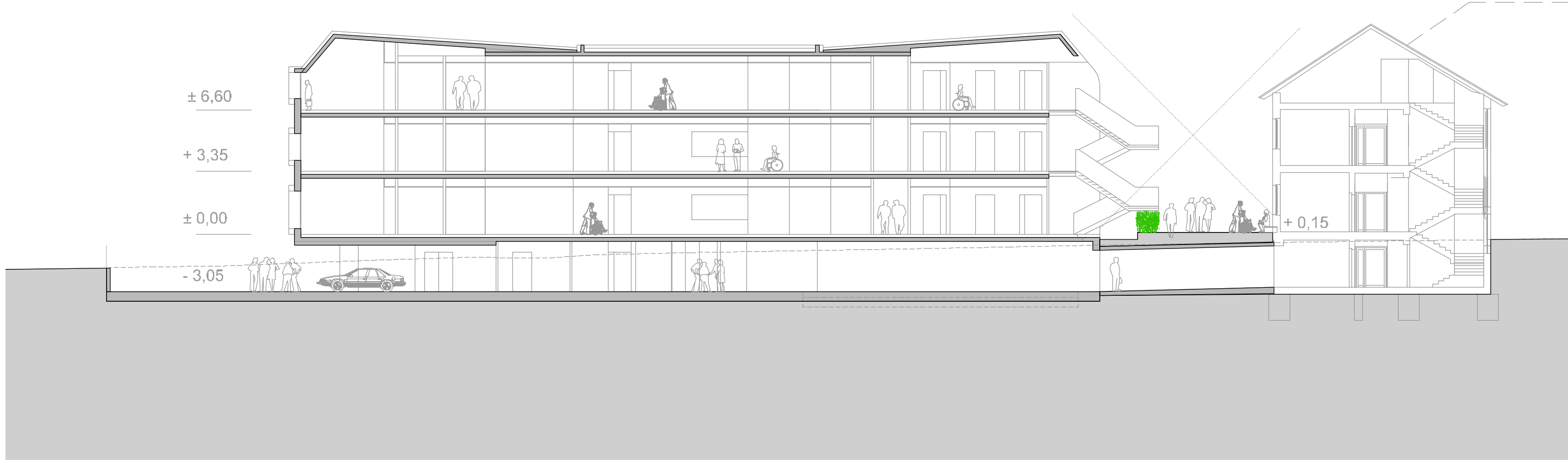

Schnitt 2-2

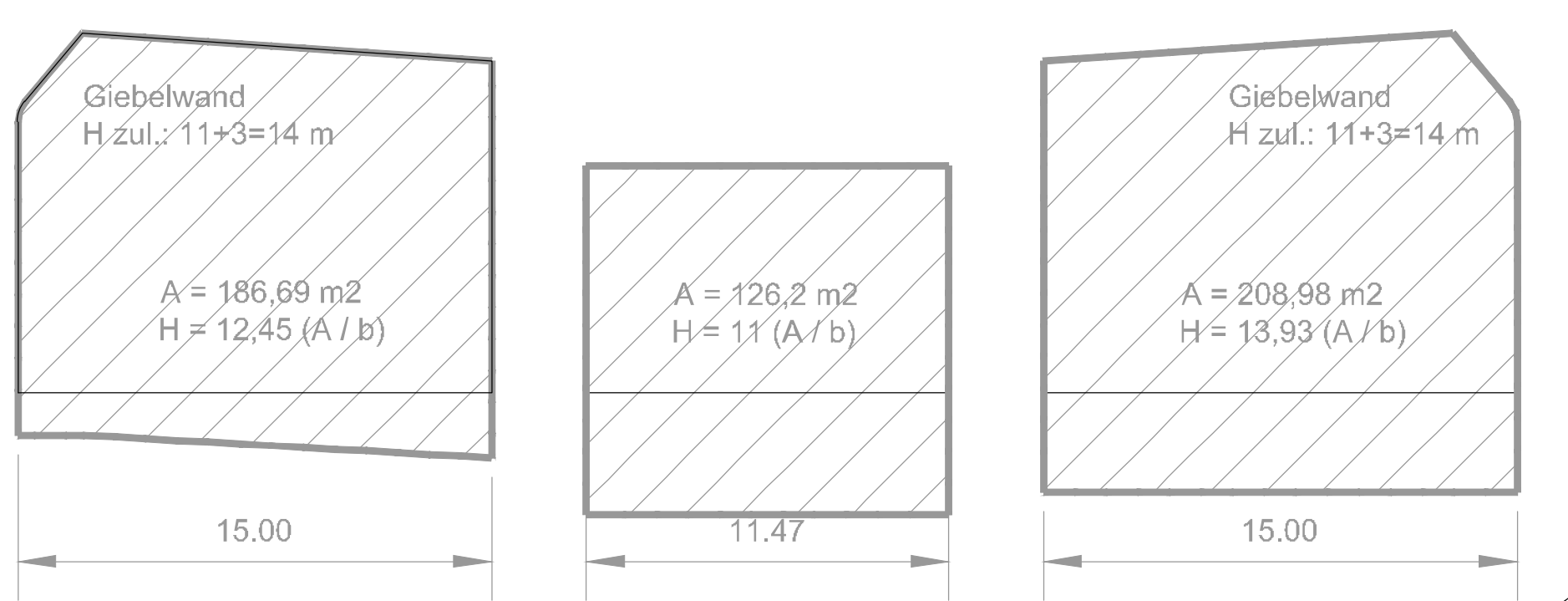
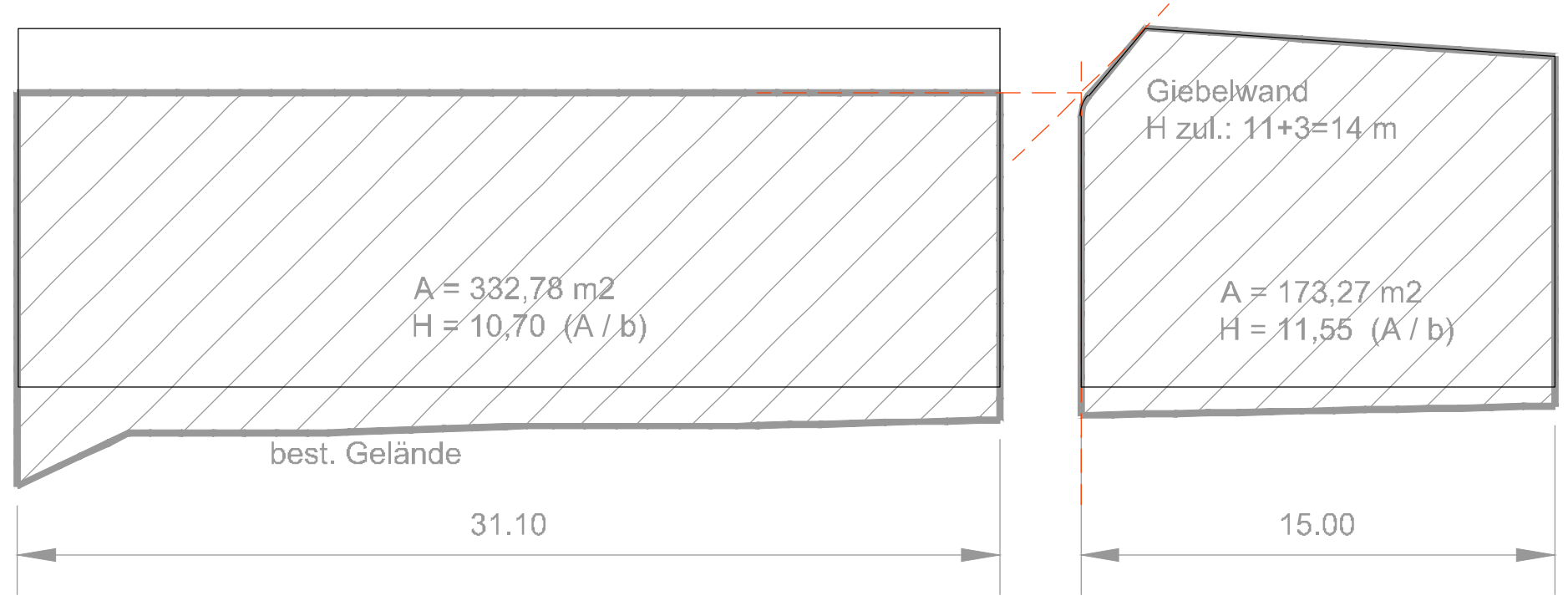

Gebäudehöhe SO

- Pflege und Betreuung
- Arzt und Therapie
- Verwaltung
- Zentrale Einrichtungen
- Küche / Wäscherei
- Lagerhaltung
- Betriebstechn. Anlagen
- Sonstige Einrichtungen
- Verkehrsflächen

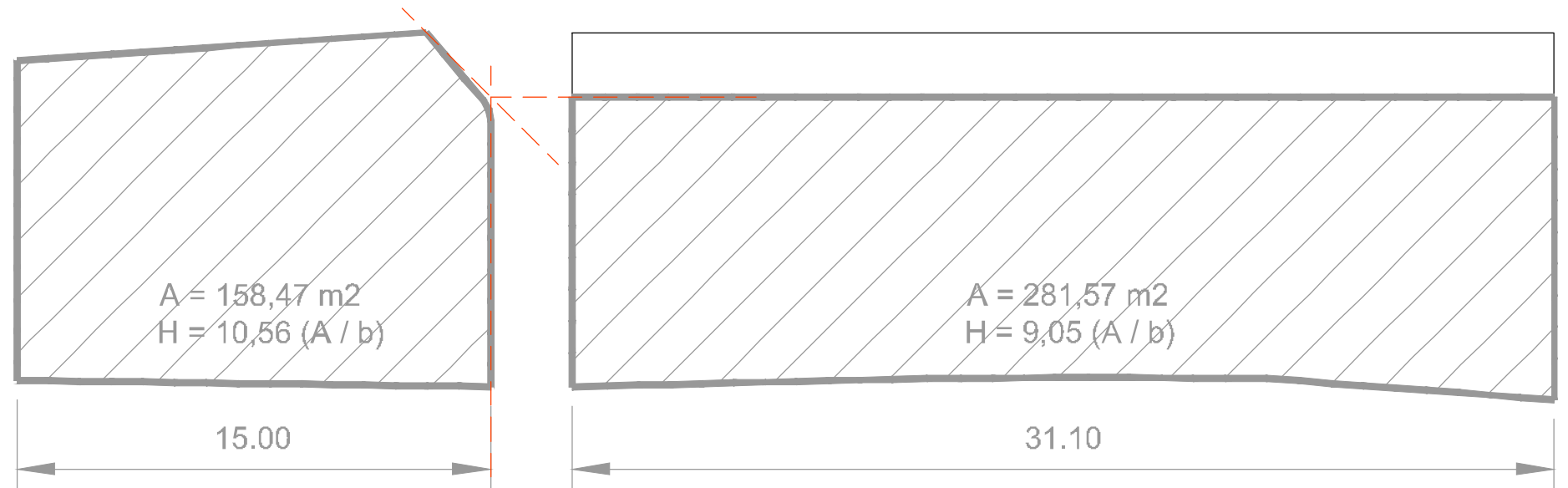

Gebäudehöhe NW

Gebäudehöhe SW



Grundriss EG

M 1: 200

Blatt 3

- Pflege und Betreuung
- Arzt und Therapie
- Verwaltung
- Zentrale Einrichtungen
- Küche / Wäscherei
- Lagerhaltung
- Betriebstechn. Anlagen
- Sonstige Einrichtungen
- Verkehrsflächen



Grundriss UG



Grundriss OG2

Grundriss OG1

Grundriss OG1

